

Использование элементов моделирования по физическому развитию детей дошкольного возраста

Эффективность формирования двигательных навыков дошкольников во многом зависит от правильного подбора методов и приемов обучения. Перспективным направлением совершенствования процесса физического воспитания старших дошкольников является внедрение элементов метода моделирования.

Метод моделирования играет важное значение в развитии ребенка. Прежде всего, использование моделей ставит ребенка в активную позицию, стимулирует познавательную и умственную деятельность, вовлекает его в область особых отношений – сопереживания, совместной творческой деятельности. На современном этапе просто необходимо давать детям ключ к познанию действительности, а не стремиться к исчерпывающей сумме знаний.

С целью развития мышления и обогащения двигательной сферы ребенка можно составить следующие элементы моделирования: моделирующие карточки, карточки-схемы, карточки-задания и логико-смысловые модели.

Моделирующие карточки (предметные, сюжетные, карточки-схемы) используются в развитии мышления и воображения дошкольников в процессе соотнесения моделей и собственных действий и движений; выполнения различных упражнений, движений. Применение карточек-схем особенно уместно на открытом воздухе, так как большое открытое пространство позволяет ребёнку двигаться наиболее свободно и эффективно.

Очевидно, что занятия с использованием моделирующих карточек могут быть организованы, когда у ребенка накоплен уже достаточно большой двигательный опыт. Поэтому их целесообразно планировать в старшем возрасте.

Использование моделей в работе с дошкольниками позволяет повысить эффективность обучения и скорость запоминания и как следствие качество выполнения движений.

Спортивно-дидактическое пособие

«Моделирующие карточки»

Цель: развитие мышления и обогащение двигательной сферы ребенка с помощью схем и символов.

Задачи: формирование у детей логических структур мышления, проявление детьми в полной мере самостоятельности, детской эмоциональности, непосредственности в процессе передачи смоделированного образа в телодвижении.

Описание: карточки, на которых предположительно, при помощи символов и рисунков смоделированы объекты, предметы и явления окружающей действительности, линии, геометрические фигуры и др.

Таблица № 1

Моделирующие карточки

№	Символы	Движения, упражнения
1	Водопад	Боковой галоп
2	Гуси	Ходьба в приседе
3	Кенгуру	Прыжки на двух ногах с продвижением вперед
4	Лошадь	Поскоки с продвижением
5	Мельница	Круговые движения руками
6	Муравьи	Ползание на коленях и локотках
7	Обезьянки	Ползание на высоких четвереньках
8	Паровозик	Продвижение из и.п. «сидя на полу, ноги впереди», синхронные движения вперед рук и ног
9	Петух	Ходьба с высоким подниманием колена
10	Ракета	Лежа на спине, поднимание прямых ног вверх
11	Раки	Сидя на полу, ноги впереди, руки сбоку

12	Речка	Легкий бег
13	Рыбка	Лежа на животе, сведение ног и головы над спиной
14	Салют	Подпрыгивание, подскоки на месте
15	Слоники	Передвижение на прямых руках и ногах
16	Сосулька	«застыть вертикально», «повиснуть»
17	Уточки	Ходьба в полуприседе
18	Черепашки	Ползание по-пластунски

Таблица № 2

Моделирующие карточки

№	Движения, упражнения	Символы
1	Бег в прямом направлении	—————
2	Ходьба змейкой	
3	Бег змейкой	
4	Ходьба с перешагиванием через предметы	△ △ △ △ △
5	Ходьба между предметами	⊗ ⊗ ⊗ ⊗ ⊗ ⊗ ⊗ ⊗ ⊗
6	Прыжки на двух ногах с продвижением вперед	⇨ ⇨ ⇨ ⇨ ⇨

КАРТИНКИ С ЗАДАНИЯМИ ДЛЯ САМОСТОЯТЕЛЬНОГО ВЫПОЛНЕНИЯ УПРАЖНЕНИЙ ДЕТЬМИ

Игра в «Классы»

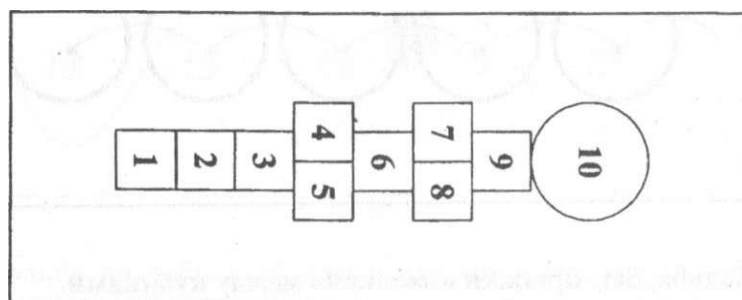

Игра «Сбей кегли».

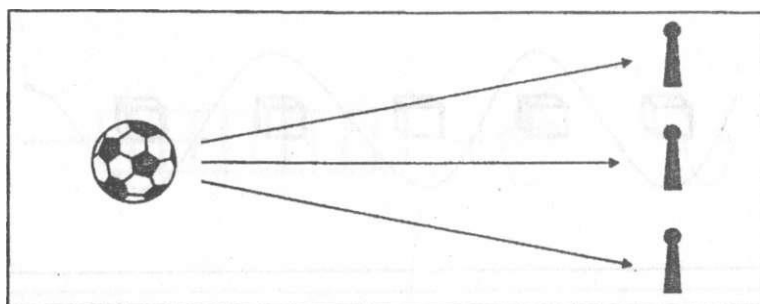

Эстафета «Кто быстрее перенесет кубики из одного обруча в другой»



Прыжки из обруча в обруч.

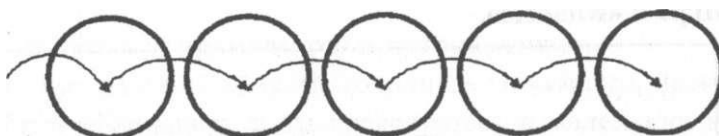

Ходьба, бег, прыжки «змейкой» между кубиками.

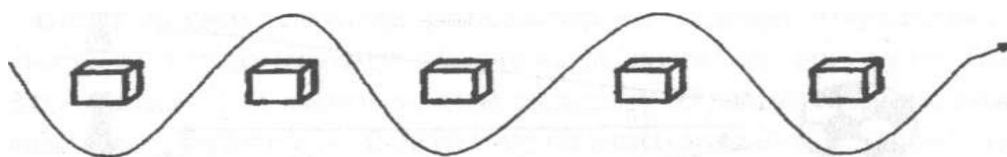

Ползание под дуги

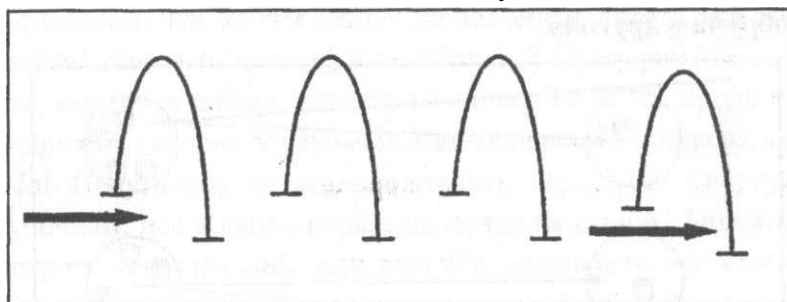

Прокатывание мяча «змейкой» между предметами

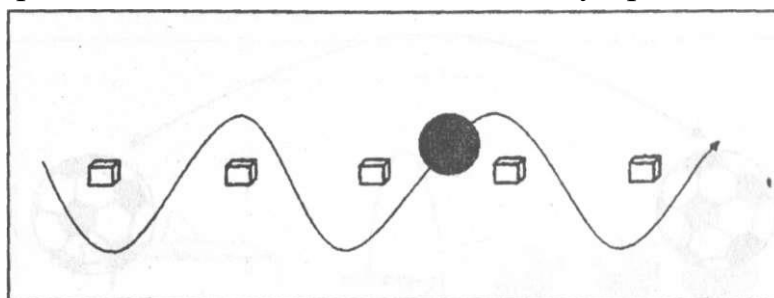

Ходьба по ребристой доске, затем взять мяч и забросить его в горизонтальную цель.

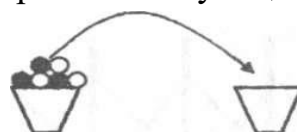

Прыжки через канат правым и левым боком.

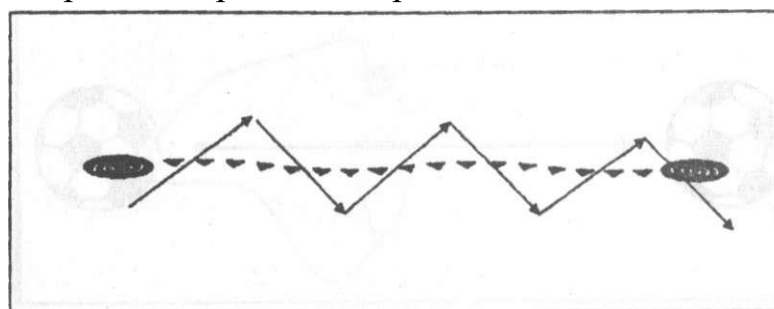

Перебрасывание мяча в парах



Ведение мяча на месте

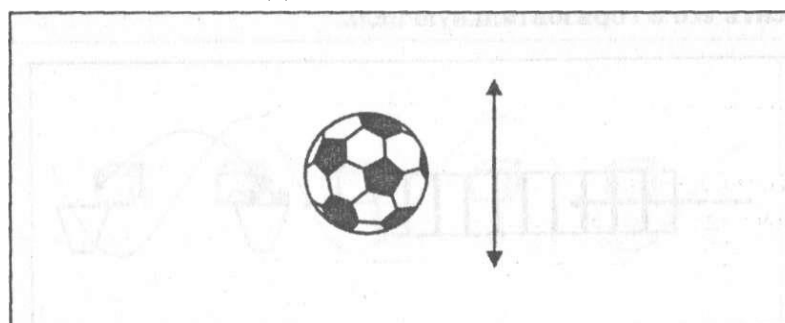

Прокатывание мяча в парах

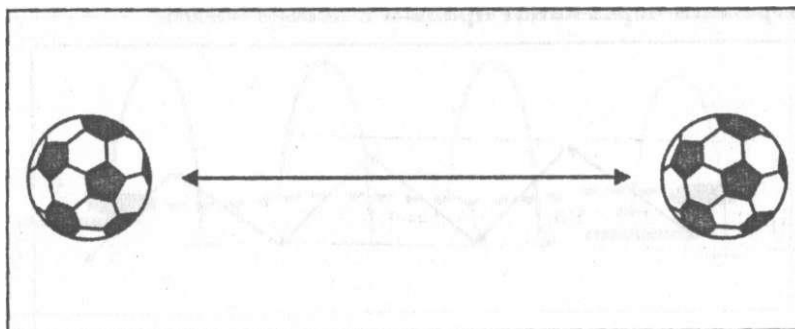

Игра «поймай шарик»

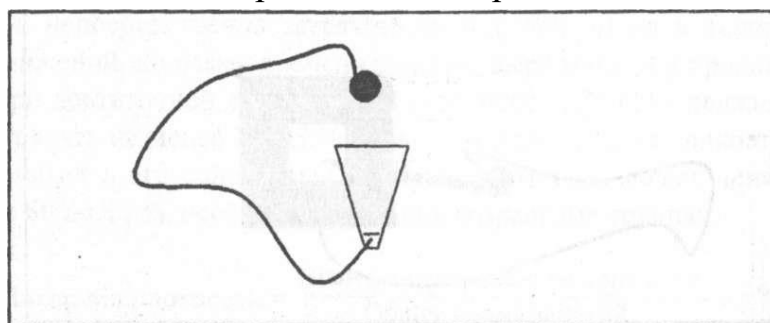

Ходьба по скамейке, подлезания под дугу, прыжки с «кочки» на «кочку»

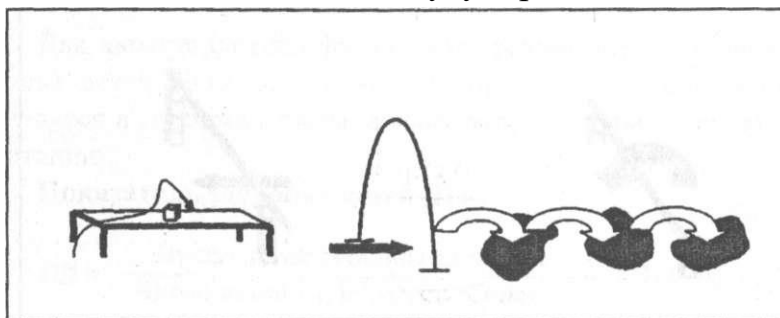

Ходьба, бег по узкой дорожке и прыжки на двух ногах.

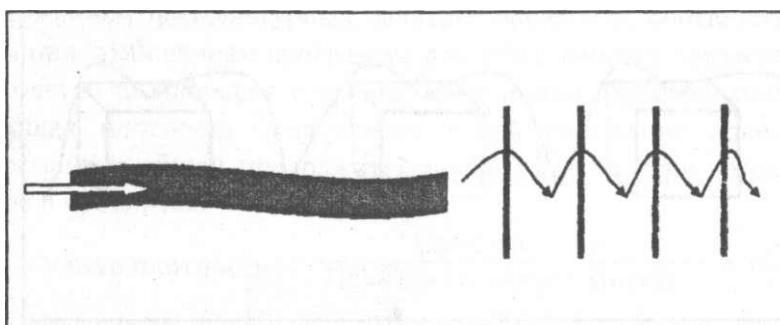

Через одну палку перепрыгнуть, под другую подлезть на спине.



Встать на большой куб и спрыгнуть с него

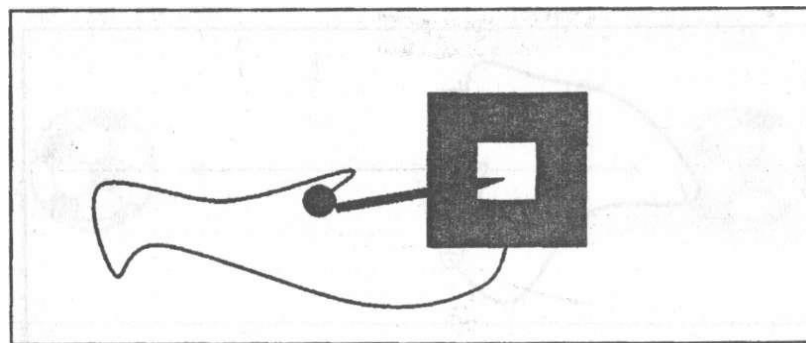
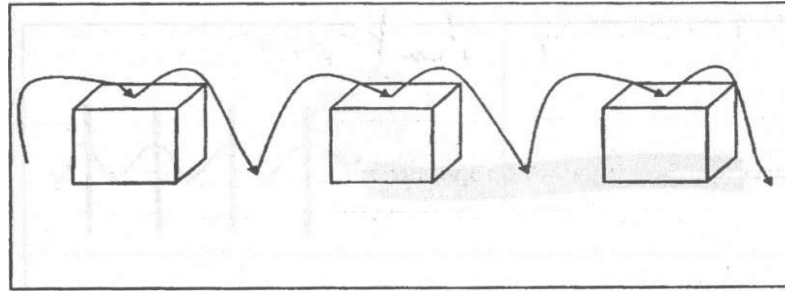

Попади в цель

Ссылка на схемы упражнений:

<https://yandex.ru/images>